

Serie

TR-100

Portables Gerät zum Auserodieren
von abgebrochenen Werkzeugen



Ansichtsbeispiel TR-100

Als Spezialist im Bereich **Erodierbohren** bietet Heun das **Rund-um-Paket** von der Entwicklung und Perfektionierung, über die Herstellung und Lieferung, bis hin zum Service.

Vorteile auf einem Blick:

SCHNELL * KOSTENGÜNSTIG * STARKE LEISTUNG

- leicht, klein, tragbar, kompakt
- hohe Geschwindigkeit, hohe Effizienz
- geringe Kosten
- einfache Bedienung, leichte Bearbeitung
- jedes Messing- oder Kupferröhrchen kann als Elektrode verwendet werden
- selbst an zu großen Werkstücken einsetzbar
- automatischer Vorschub
- abgebrochene Werkzeuge sind leicht zu entfernen
- normales Leitungswasser kann als Dielektrikum verwendet werden
- keine Beschädigung des Gewindes beim Entfernen des abgebrochenen Bohrers
- weitere Anwendungen: Startlöcher zum Drahterodieren, Erodieren in Hartmetall oder gehärteten Stahl



Heun Funkenerosion GmbH * Lange Hecke 4
63796 Kahl am Main * Germany

Tel.: +49 6188/910-510 * Fax: +49 6188/910-540
www.heun-gmbh.de * info@heun-gmbh.de

Bearbeitungsmöglichkeiten

1 kleines Werkstück

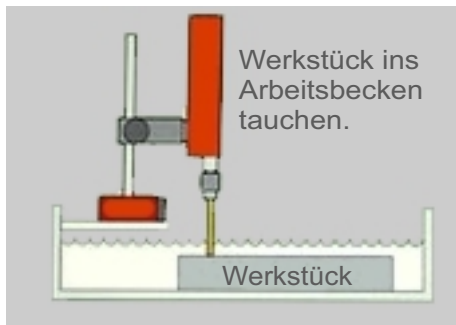

2 großes Werkstück

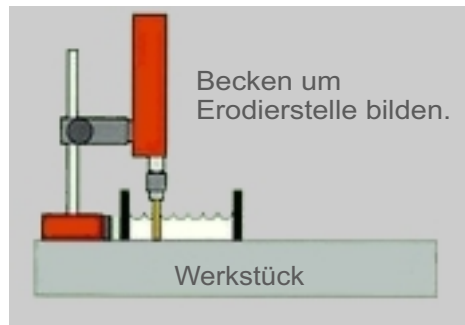

3 schräge Bearbeitung

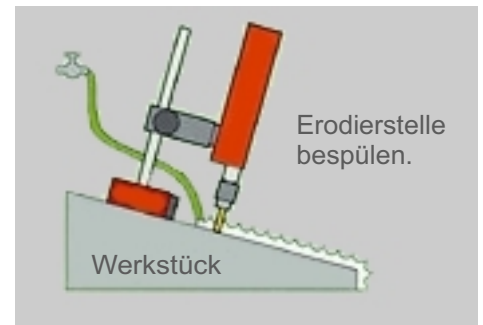

Funktionen

- automatischer Vorschub
- einstellbare Tiefenabschaltung
- auswählbare Impulszeit
- schwenkbarer Arbeitskopf
- automatischer Rückzug
- Meldungen: Tiefe erreicht, Erodieren ein, Überhitzungsschutz, Überlastungsschutz

Technische Details Generator

Gewicht:	kg	17
Abmessungen:	mm	290x345x285

Technische Details Erodierbohrkopf

Gewicht mit Magnetfuß:	kg	8
Abmessungen:	mm	53x70x375
Elektrodenhalter max.:	mm	Ø 6,5

Abmessungen

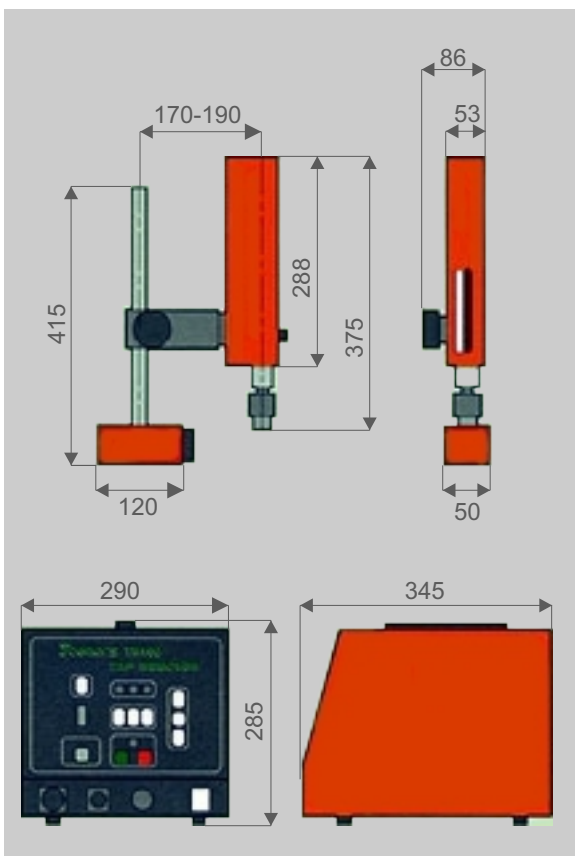

Arbeitsweise



Schwenkbarer Schwenkkopf

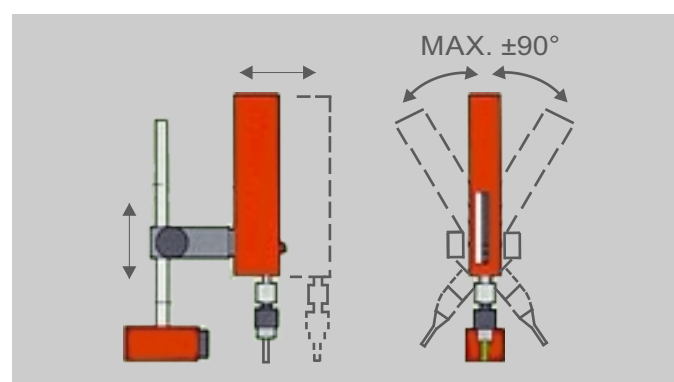

Technische Änderungen vorbehalten! Abbildungen ähnlich!